

# KAS

## Installation Instructions Инструкция по установке Instrucciones de Instalación הוראות התקנה

English, Русский, Español, עברית

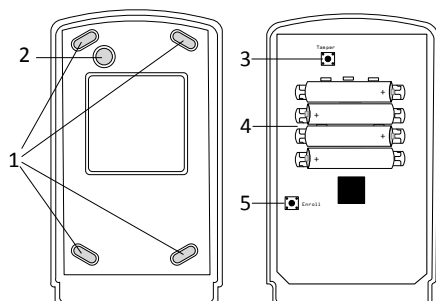

1	Mounting holes
2	Tamper hole
3	Tamper switch
4	Battery holder
5	Enrollment button

1	Монтажные отверстия
2	Отверстие пружины тампера
3	Тамперная кнопка
4	Батарейный отсек
5	Кнопка обучения

1	Orificios de montaje
2	Orificio de montaje para el Tamper
3	Tamper – Interruptor contra sabotaje
4	Compartimento para las baterías
5	Botón de registro (enrolar)

1	חורי התקנה
2	חור למפסק הגנה (טמפר)
3	מפסק הגנה (טמפר)
4	בית סוללות
5	כפתור רישום

## KAS Wireless Arming Station

The KAS is an indoor wireless arming station, designed for the **FORCE Series** and **VISION** intruder alarm systems<sup>1</sup>. Using the KAS in the **FORCE** system requires a wireless receiver. In the **VISION** system, installing the KAS requires an LCD keypad.

The KAS is mainly used for arming and disarming. The rubber-key keypad can fit various indoor decorations, and has a flip-down cover. Up to eight KAS keypads can be used per single alarm system<sup>2</sup>. It is enrolled as any wireless peripheral.

The KAS is battery powered. It has a tamper switch for detecting when its enclosure is opened or it is removed from the mounting surface. For enrollment information, see the **FORCE** and **VISION** programming guide (P/N: 4410517).



**Cautions:** the KAS is based on wireless (RF) transmissions. Any wireless transmission can be subject to RF interference and, although unlikely, this interference may cause the KAS to not operate as intended. RF transmissions will be attenuated by tinted glass, in wall isolation with metal foils, metal objects, etc.

## Technical specifications

- Frequency (MHz):
  - KAS143: 433.92
  - KAS187: 868.95
- Operating Voltage: 3VDC
- Current Consumption: 8µA idle, 110mA active.
- Battery: 4X 1.5V, AAA.
- Dimensions (cm): 13.5 (23 with open lid) X 7.5 X 3
- Weight: 150gr
- CE compliance
- Operating Temperature: -10 to +55 °C
- Humidity (Max.): 93% R.U., Non-condensing.

## Content of the product package

- KAS Keypad Arming Station
- Batteries
- Screws
- This guide

<sup>1</sup> In **FORCE** only from version 1.3 and higher

<sup>2</sup> The KAS is not supported by the WRP repeater

## How to install the KAS

Follow the next steps to install the keypad.

1. Insert a slotted screwdriver to the notch on the bottom of the keypad, press the backplate and remove it.
2. Use the mounting holes (no. 1 in the above figures) and mount the backplate on a flat surface. Make sure to use the tamper's hole (no. 2 in the above figures), so the tamper will switch when the backplate is removed from the surface.
3. Insert the supplied batteries; observe polarity!
4. Enroll the keypad by pressing the enrollment button<sup>1</sup> (no. 5 in the above figures); see how in the **FORCE** and **VISION's** Programming guide<sup>2</sup> (in the *Wireless Peripherals* menu).
5. Attach the keypad to the mounted backplate, top side first, and press until clicked.
6. Test the keypad in the *Tests and Diagnostics* menu.

## Ordering information

- KAS143: P/N 8833002
- KAS187: P/N 8833014

<sup>1</sup> In the **VISION** alarm system, enrollment requires an LCD keypad.

<sup>2</sup> P/N: 4410526.

## KAS Беспроводная клавиатура для постановок / снятий

KAS – беспроводная клавиатура внутренней установки, предназначенная для работы с контрольными панелями серии **FORCE** и **VISION**<sup>1</sup>. В приборах серии **FORCE** требуется наличие беспроводного расширителя, а в **VISION** для программирования параметров необходимо наличие клавиатуры с дисплеем.

Клавиатура предназначена для постановок/снятий системы на охрану, а также управления внешними устройствами, подключенными к физическим выходам охранной системы.

Связь FastLink шифрована с использованием 128-бит AES шифрования для повышения уровня безопасности. Для использования KAS необходимо наличие беспроводного расширителя WRF.

Клавиатура имеет резиновые кнопки, прикрытые откидной крышкой. Одна контрольная панель поддерживает до 8 беспроводных клавиатур KAS<sup>2</sup>. Клавиатура прописывается в системе аналогично любому беспроводному устройству.

Клавиатура KAS питается от батарей и защищена тампером, как от вскрытия, так и от снятия ее с монтажной поверхности.

Информацию по регистрации клавиатуры в контрольной панели, читайте в Инструкции по установке к вашей охранной системе **FORCE** и **VISION** (P/N: 4410487).



**Внимание:** работа клавиатуры KAS основана на технологии беспроводной связи. Любая беспроводная связь подвержена внешним влияниям, которые могут ухудшить ее качество и снизить дальность передачи сигнала. При установке клавиатуры необходимо учитывать влияние стен, перекрытий, тонированных стекол, металлических конструкций и т.д.

## Технические характеристики

- Частоты (МГц):
  - KAS143: 433.92
  - KAS187: 868.95
- Рабочее напряжение: 3В DC
- Потребление: 8мкА - в покое, 110мА - в активном режиме.
- Батареи: 4X 1.5В, AAA.
- Размеры (см): 13.5 (23 с откр. крышкой) x7.5x3
- Масса: 150г
- Соответствует CE
- Рабочая температура: от -10 до +55 °С
- Влажность (Макс.): 93% R.H., без конденсации

## Комплектация

- Клавиатура KAS
- Батареи
- Шурупы
- Данное руководство

## Монтаж клавиатуры KAS

Монтаж клавиатуры производится согласно описанию ниже.

1. Поддев плоской отверткой, вставив ее в прорези в нижней части корпуса, снимите заднюю крышку.
2. Смонтируйте заднюю крышку на плоской поверхности, прикрутив шурупы через монтажные отверстия (см. рис. поз. 1). Убедитесь, что отверстие пружины тампера (см. рис. поз. 2) закрыто монтажной поверхностью, и он будет срабатывать при попытках снятия клавиатуры.
3. Вставьте батареи из комплекта поставки, соблюдая полярность.
4. Пропишите клавиатуру в контрольной панели, нажав на кнопку обучения (см. рис. поз. 5). Процесс обучения описан в Инструкции по установке к вашей охранной системе **FORCE**.
5. Прикрепите клавиатуру к смонтированной задней панели, вставив сначала верхнюю часть, а затем нажав на нижнюю часть до щелчка.
6. Протестируйте работу клавиатуры.

## Информация для заказа

- KAS143: P/N 8833002
- KAS187: P/N 8833014

<sup>1</sup> Поддержка системой **FORCE** нач. с версии 1.3

<sup>2</sup> Использование клавиатуры с беспроводным репитером WRP, невозможно.

## KAS – Estación inalámbrica de armado

El KAS es una estación inalámbrica de armado (teclado básico) para instalación en interiores, diseñado para los sistemas de alarma contra intrusión de las **Series FORCE<sup>1</sup>** y **VISION**. En el sistema **FORCE**, para usar el KAS se requiere la previa instalación de un receptor inalámbrico. En el sistema **VISION**, para la configuración del KAS se requiere un teclado de LCD.

El KAS se utiliza principalmente para armar y desarmar el sistema. La estación de armado con teclas de goma se adapta a múltiples decoraciones de interiores y cuenta con una cubierta abatible. Se pueden usar hasta 8 estaciones KAS en un solo sistema<sup>2</sup>. El proceso de registro del KAS en el sistema de alarma es igual al del registro de cualquier otro periférico inalámbrico.

El KAS funciona con baterías. Tiene un interruptor contra sabotaje para detectar la apertura de su gabinete o si es retirado de su superficie de montaje. Para información sobre como registrar (enrolar) el dispositivo, consulte la guía de instalación de los sistemas de alarma **FORCE** y **VISION**.



**Precaución:** el KAS funciona mediante transmisiones inalámbricas (RF). Cualquier otra transmisión inalámbrica puede generar interferencias de RF y, aunque es poco probable, estas interferencias pueden hacer que el KAS no funcione según lo previsto. Las transmisiones de RF se atenuarán en vidrios polarizados, en aislamiento de paredes con láminas metálicas, objetos metálicos, etc.

## Especificaciones técnicas

- Frecuencias (MHz):
  - KAS143: 433.92
  - KAS187: 868.95
- Voltaje de funcionamiento: 3VDC
- Consumo de corriente:  
8µA en espera, 110mA activo.
- Baterías: 4X 1.5V, AAA.
- Dimensiones (cm): 13.5 (23 con la cubierta extendida) X 7.5 X 3
- Peso: 150gr
- Cumple con la normativa CE
- Temperaturas de operación: de -10 a +55 °C
- Humedad (Máx.): 93% R.H., Sin condensación

## Contenido del paquete

- Estación de Armado KAS
- Baterías
- Tornillos para montaje
- Esta guía

## Cómo instalar el KAS

Haga lo siguiente:

1. Inserte un destornillador plano en las muescas localizadas en la parte inferior de la unidad y presione hacia abajo para retirar la cubierta posterior.
2. Fije la cubierta posterior a una superficie plana utilizando orificios de montaje (no. 1 en la imagen de la primera página). Asegúrese de fijar el orificio de montaje para el Tamper – interruptor contra sabotaje (no. 2 en la imagen de la primera página) con un tornillo, de modo que el interruptor se active si la cubierta posterior es retirada de la superficie de montaje.
3. Inserte las baterías (itenga en cuenta la polaridad!).
4. Registre (enrole) la estación de armado en el sistema de alarma presionando el botón de registro (no. 5 en la imagen de la primera página); para más información consulte la guía de instalación del sistema **FORCE** (en el menú *Dispositivos Inalámbricos*)
5. Monte el teclado en la cubierta posterior previamente fija a la superficie; coloque primero la parte superior, y posteriormente presione la parte inferior de la unidad hasta que escuche un sonido (clic) indicando que ha cerrado correctamente.
6. Pruebe el correcto funcionamiento del KAS; consulte cómo en la guía de instalación del sistema **FORCE**.

## Códigos del producto para pedidos

- KAS143: P/N 8833002
- KAS187: P/N 8833014

<sup>1</sup> En **FORCE** versión 1.3 y superiores.

<sup>2</sup> El KAS no puede ser utilizado con el repetidor WRP

## לוח מקשים אלחוטי KAS

ה-KAS הינו לוח מקשים אלחוטי לשימוש פנים, המיועד למערכות האזעקה מסדרת **FORCE**<sup>1</sup> ולמערכת האלחוטית **VISION**. השימוש ב-KAS ב-**FORCE** מחייב התקנת מקלט אלחוטי. ב-**VISION**, תכנות ה-KAS נעשה באמצעות לוח מקשים LCD. ה-KAS משמש בעיקר לדריכה ונטרול מערכת האזעקה (כולל במערכת שבת). הוא בעל מקשי גומי ומכסה מתקפל, ומתאים לכל עיצוב. ניתן להתקין עד שמונה לוחות מקשים KAS לכל מערכת<sup>2</sup>. רישום ה-KAS נעשה ככל אביזר אלחוטי. ה-KAS מופעל ע"י סוללות, ומצויד במפסק הגנה (טמפר) לקבלת התרעה בפתיחתו, או כשהוא מוסר ממשטח התליה. מידע על רישום ה-KAS במערכת האזעקה, ראה במדריך התכנות של **FORCE** ו-**VISION** (מק"ט 4410523).

**אזהרה:** ה-KAS מבוסס על שידור אלחוטי. כל שידור אלחוטי יכול להיות חשוף להפרעות שחלקן, גם אם בסבירות לא גבוהה, יכולות לגרום לשיבוש בתפקוד השלט. שידור אלחוטי יכול להיפגע מזכוכית מצופה, קירות מתכת, עצמים ממתכת ועוד.



### נתונים טכניים

- תדר: 433.92MHz
- מתח הפעלה: 3VDC
- סוללה: 1.5V X4, AAA.
- אורך חיי סוללה: עד 3 שנים (בשימוש רגיל)
- מידות: 13.5 (23 עם מכסה פתוח) X 7.5 X 3 ס"מ
- משקל: 150 גר'
- תאימות ל-CE
- תחום טמפרטורה: 10- עד 55 מעלות צלזיוס
- לחות יחסית (מקס'): 93%, ללא התעבות.

### תכולת אריזת המוצר

- לוח מקשים אלחוטי KAS
- סוללות
- ברגים
- מדריך זה

### איך להתקין את ה-KAS

- להתקנת לוח המקשים, פעל על פי ההנחיות הבאות.
1. הכנס מברג שטוח לחריץ בתחתית לוח המקשים והסר את החלק האחורי.
  2. השתמש בחורי התליה (מס' 2 בשרטוט בתחילת המדריך) ותלה את מתלה לוח המקשים על משטח שטוח. ודא שימוש בחור ההתקנה של מפסק ההגנה (מס' 1 בשרטוט בתחילת המדריך), כדי לקבל התרעה בהסרת הלוח ממשטח התליה.
  3. הכנס את הסוללות למקומן. הקפד על קוטביות!
  4. רשום את לוח המקשים בלוח הבקרה, על ידי לחיצה על כפתור הרישום (מס' 5 בשרטוט בתחילת המדריך). ראה כיצד במדריך למתקין של ה-**FORCE** (בתפריט אביזרים אלחוטיים).
  5. הצמד את לוח המקשים למתלה ולחץ עד לשמיעת קליק.
  6. בדוק את לוח המקשים בתפריט בדיקות ואבחון תקלות.

### מידע להזמנות

- KAS143: מק"ט 8833002

<sup>1</sup> מגרסה 1.3 ומעלה.  
<sup>2</sup> לא ניתן להשתמש ברפיטר WRP.

### Limited Warranty

PIMA Electronic Systems Ltd. does not represent that its product may not be compromised and/or circumvented, or that the Product will prevent any death, personal and/or bodily injury and/or damage to property resulting from burglary, robbery, fire or otherwise, or that the Product will in all cases provide adequate warning or protection. The User understands that a properly installed and maintained equipment may only reduce the risk of events such as burglary, robbery, and fire without warning, but it is not insurance or a guarantee that such will not occur or that there will be no death, personal damage and/or damage to property as a result.

Read this guide in its entirety before attempting to program or operate your system. Should you misunderstand any part of this guide, please contact the supplier or installer of this system.

Copyright © 2020 PIMA Electronic Systems Ltd. All rights reserved. E&OE

### Гарантийные Обязательства

Компания PIMA Electronic Systems Ltd, (далее "Производитель") гарантирует устойчивую работу своей продукции, при нормальной эксплуатации и обслуживании, в течение 36 (тридцать шесть) месяцев со дня производства.

Поскольку Производитель не устанавливает и не подключает приобретённое оборудование, и оно (оборудование) может использоваться совместно с оборудованием других производителей, гарантия не распространяется на работу всей системы безопасности. Производитель не несет ответственности за совместимость

своего Оборудования с любыми другими аппаратными или программными средствами, поставляемыми другими производителями.

**ВНИМАНИЕ:** Пользователь должен неукоснительно следовать инструкциям по установке и эксплуатации, проверять продукцию и всю систему не реже одного раза в неделю.

По различным причинам, включающим, но не ограничивающимся, таким как:

изменения условий окружающей среды, электрических или электронных нарушений и вмешательстве в работу оборудования, возможно, что оборудование не будет функционировать должным образом. Поэтому, потребителю рекомендуется принять все необходимые меры для обеспечения своей безопасности и защиты собственности.

Ни при каких обстоятельствах Производитель не несет ответственности за какие-либо убытки, включая потерю данных, потерю прибыли и другие случайные,

последовательные или косвенные убытки, возникшие вследствие некорректных действий по установке, сопровождению, эксплуатации либо связанных с выходом из строя или временной неработоспособностью Оборудования

Copyright © 2020 PIMA Electronic Systems Ltd. All rights reserved. E&OE

### Garantía Limitada

PIMA Electronic Systems Ltd. no garantiza que su Producto no haya sido o sea puesto en riesgo o que no sea evadido o que no sea o haya sido saboteado o alterado de alguna forma o que no haya sufrido o sufra alguna forma de manejo malintencionado así como tampoco garantiza que el Producto vaya o pueda prevenir cualquier muerte y/o daños corporales y/o daños a la propiedad o cualquier otra pérdida resultado directo o indirecto de vandalismo, robo, incendio, o cualquier otra causa y/o siniestro, o que el Producto en todos los casos y/o en cada uno de ellos puede o va a suministrar/proporcionar la advertencia o la protección adecuada. El Usuario entiende que un equipo debidamente instalado y al que se le da un mantenimiento pertinente, puede únicamente reducir el riesgo contra eventos tales como vandalismo, robo, e incendio sin previo aviso, pero que no existe la seguridad ni la garantía de que tales imprevistos vayan o no a ocurrir, ni de que a consecuencia de alguno de estos sucesos no vaya o pueda ocurrir alguna muerte y/o daño personal y/o daño a la propiedad.

Por favor lea detenida y completamente este manual antes de intentar programar u operar su sistema. En caso de surgir alguna duda con respecto a alguna parte o sección de este manual, diríjase por favor al proveedor o al técnico que instaló este sistema.

Derechos de reproducción © 2020, PIMA Electronic Systems Ltd. Todos los derechos están reservados. E & OE

### אחריות מוגבלת

פימא מערכות אלקטרוניות בע"מ אינה מתארת מוצר זה כאינו ניתן לעקיפה, או שימנע מוות, נזק גופני כלשהו, או נזק כלשהו לרכוש כתוצאה מפריצה, שוד, שריפה, או אחר, או שהמוצר יספק התרעה מספקת או הגנה. המשתמש מבין כי ציוד אשר הותקן ומתוחזק כהלכה יפחית את הסיכויים לאירועים כגון פריצה, שוד, ושריפה ללא התראה, אך אינו מהווה ביטוח או הבטחה כי אירועים כאלו לא יקרו או כי לא יגרם מוות, נזק גופני, או נזק לרכוש כתוצאה.

אנא קרא מסמך זה בשלמותו לפני כל ניסיון לתפעל ו/או לתכנת מערכת זו. במידה וחלק מסוים במסמך זה אינו ברור, אנא פנה לספק או המתקן של מערכת זו.

כל הזכויות שמורות © 2020 לפימא מערכות אלקטרוניות בע"מ ט.ל.ה.

### Manufactured by

PIMA Electronic Systems Ltd.

www.pima-alarms.com

5 Hatzoref Street, Holon 5885633, Israel.

Tel: +972.3.6506414

Fax: +972.3.5500442

Email: support@pima-alarms.com



P/N: 4410449



Revision: B, XX multi, Jul 2020